

FICHA TÉCNICA

CLIENTE PG. PUBLICO GENERAL
FECHA 04/19/2025

Sable Tools
Circuito Luis Mereles 99, Int. 45
Col. Ampliación Ana María Gallaga 58195, Morelia Mich.
(443) 300-34-26
contacto@sabletools.com

Código: **S25040**

Familia: **Sierras para uso general en mesas de corte**

Diámetro exterior	Ancho de corte	Grosor de cuerpo	Diámetro interior	Número de dientes	Tipo de diente	Ángulo de ataque
250mm	2.4mm	1.6mm	30mm	40	ATB	15°

Código: S25040



Código: S25040



Número
Dientes
Z=40

Código: S25040

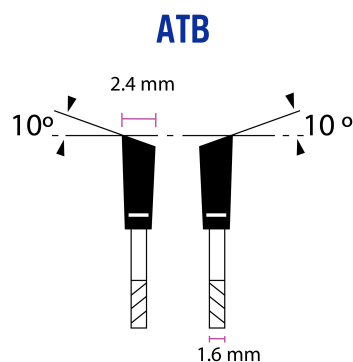

Código: S25040

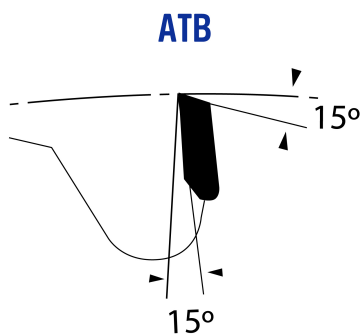

Código: S25040

MADERA MACIZA
CORTE TRANSVERSAL

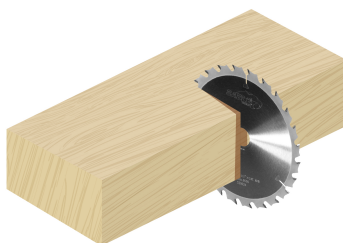

BUENO

Código: S25040

MADERA MACIZA
CORTE LONGITUDINAL

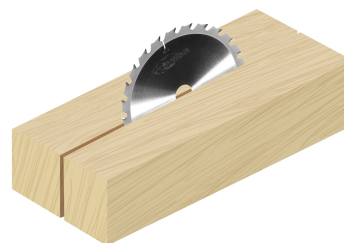

BUENO

Código: S25040

**PARA USO
EN MESA DE CORTE**



Código: S25040

MDF NATURAL

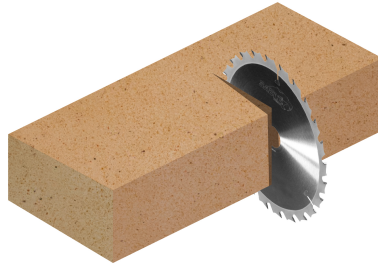

BUENO